



Innenspannende Rohranfasmaschine MF2iw

Arbeitsbereich ID-AD: 11 - 28 mm

Die mobile Rohranfasmaschine MF2iw dient zur Bearbeitung und Schweißnahtvorbereitung von Rohren, Stutzen, Sammlern und Wärmetauschern. Die Maschine ist mit einem pneumatischen Motor ausgerüstet, welcher 90° zur Spannpinole, bzw. Werkzeugspindel angeordnet ist.



Abmessungen

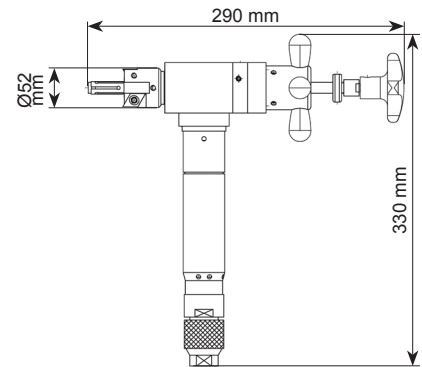

Maschinenbreite: 46 mm

Technische Daten / Spezifikationen

Spezifikationen MF2iw			Druckluftmotor		
Spannbereich ID-ID	11 - 22 mm	0,433 - 0,866"	Leistung	370 W	0,5 PS
Arbeitsbereich ID-AD	11 - 28 mm	0,433 - 1,102"	Betriebsdruck	6 bar	87 psi
Max. Wandstärke	3 mm	0,118"	Luftverbrauch	0,60 m³/min	21,2 cfm
Vorschub	20 mm	0,787"	Druckluftanschluß	1/4"	1/4"
Gewicht mit Druckluftmotor	2,7 kg	6,0 lb	Eigenschaften	Geschwindigkeitsregulierung	
Schweißnahtform	0° Bearbeitung, V-Naht				
Materialien	Stahl, Edelstahl, Duplex, Legierungsstahl				
Werkzeuge	TiN Wendeschneidplatten				
Maschinengehäuse	Aluminiumlegierung				

Zubehör & weitere Optionen



Werkzeuge MF2iw
ab S. 48