

Ultralift TP

Lasthebemagnet

Der manuell schaltbare Permanent Lasthebemagnet ist eine perfekte Lösung, um dünne, ferromagnetische Materialien (Eisenwerkstoffe) mit Materialstärke ab 5 mm rationell, schnell, sicher, zweckdienlich und ökonomisch zu bewegen.

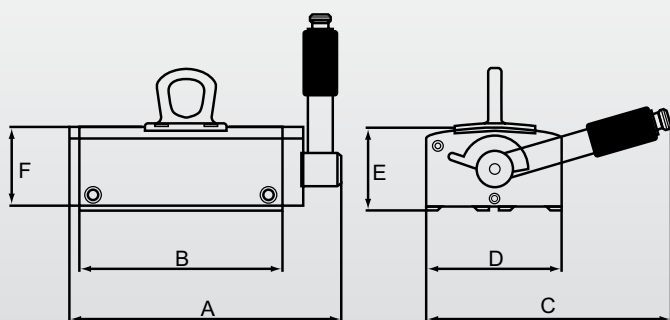

Einsatzbereiche

- ▶ Für Flachmaterial ab 5 mm Stärke auch zum Vereinzeln von Blechen
- ▶ In zwei Größen verfügbar
- ▶ Für Rohmaterial, Halbzeug und Fertigprodukte geeignet, da schonendes Heben
- ▶ Im Maschinen-, Werkzeug-, Anlagen-, Stahl-, Schiffsbau, Stahlwerk, Transportbetrieb oder Materiallager einsetzbar

Merkmale

- ☑ Ein-Handbedienung über Handhebel mit integrierter Sicherheitsarretierung
- ☑ Einsatztemperatur bis 80°C
- ☑ Neodym Magnete für kleine Bauform und hohe Haftkraft
- ☑ Mit vier Polen ausgestattet, daher größere Auflagefläche und besonders flaches Magnetfeld

Optionen

- ☑ Service: UVV-Prüfung und Reparatur

Technische Daten	Abmessungen [mm]						■ Last	mind. Stärke	max. Länge	Gewicht	Art.-Nr.
	A	B	C	D	E	F	SWL 3:1 Fh [kg]				
TP 150	202	150	181	100	126	74	75/150/200	5/8/10	1.500	8	47562
TP 300	352	300	181	100	126	74	150/300/400	5/8/10	2.000	15	47563