

# AutoCUT 500

Automatische Schweißnahtvorbereitung, einfach und sicher durch 2-seitige Führungsschienen

**AUTOMATISCH**

**PERFEKTE**

**SCHWEISSKANTEN**

Schweißkantenfräsen mit automatischem, stufenlos regelbarem Vorschub: schnell, flexibel und variabel in der Fräswinkeleinstellung. Die Führungsschienen machen die Handhabung der AutoCUT 500 besonders einfach und sicher. Der Fräswinkel kann stufenlos von 15° bis 60° eingestellt werden.

- ▶ Einfache, sichere Handhabung
- ▶ Keine Einschränkungen der Arbeitslänge
- ▶ Arbeiten ohne Führungswagen, somit unabhängig von der Bodenbeschaffenheit
- ▶ Fräsen von 10 bis 40 mm Plattenstärke
- ▶ Planfräskopf bestückt mit Hartmetall-Wendepplatten

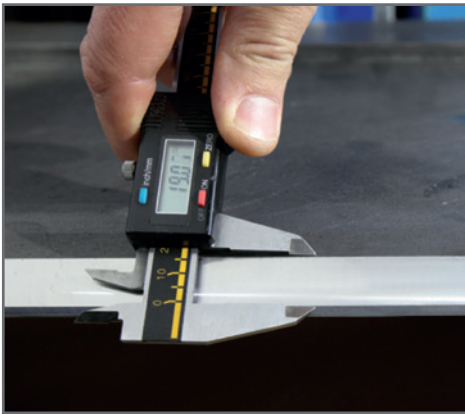

Fasenbreite max. 30 mm



Führungsschiene der AutoCUT 500

Zubehör:  
HM-Wendeplatte



Zubehör Aufsteckfräser ZFR 500

Präzises  
Führungssystem

Exakte Ansteuerung  
durch stufenlos regelbare  
Vorschubeinheit

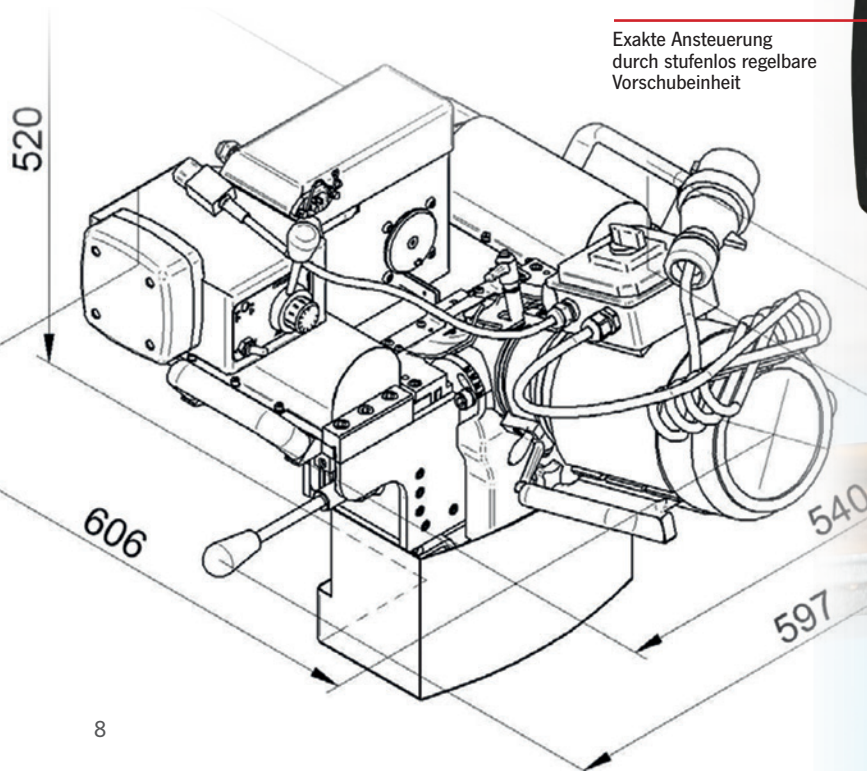





Technische Daten	AutoCUT 500
Fasenwinkel	15° - 60° stufenlos
Fasenbreite	max. 30 mm
Fräser typ	ZFR 500
Fräswerkzeug	Aufsteckfräser mit 6 Hartmetall-Wendeplatten
Abmessungen (LxBxH)	600 x 500 x 540 mm
Nettogewicht, ca.	50 kg
Betriebsspannung (siehe Typenschild)	380 V
Leistungsaufnahme	1,1 kW
Drehzahl	2750/min <sup>-1</sup>
Vorschub	Automatisch, stufenlos regelbar
Schutzart	IP 20

#### Lieferumfang AutoCUT 500

- 1 Maschine AutoCUT 500
- 1 Aufsteckfräser bestückt mit 6 HM-Wendeplatten SHM 400
- 1 Bedienungsanleitung
- je 1 Führungsschiene rechts und links
- 1 Maulschlüssel SW 22
- 1 Schraubendreher mit Quergriff SW5
- je 1 Winkelschraubendreher SW6, SW8, SW10
- 1 Schraubendreher TX 15

weitere optionale Zubehörteile auf der Seite 11

